

FILTRO TIPO FCB- 200
STRAINER FCB-200 TYPE

PN 25
DN 3/8" ÷ 2"

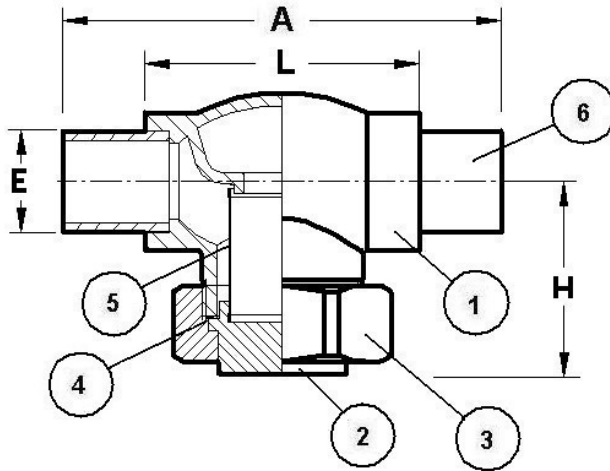

CARACTERISTICAS
CHARACTERISTICS

- Filtros diseñados para aplicaciones criogenicas.
- Relación standard de filtrado 3/1, es decir la superficie lateral útil es igual a 3 veces la sección de paso.
- El tamiz filtro estandar está formado por un cilindro de malla metálica de 21,8 hilos de 0,18 mm. de diámetro por cm², equivalente a 60 Mesh aprox.
- Bajo Pedido pueden suministrarse Filtros con relación de filtrado diferente de la estandar, pero para relaciones mayores de 5/1 consultar.
- Bajo Pedido es posible también el suministro de filtro **FCB** con tamices construidos en chapa perforada y/o mixtos de chapa perforada y malla metálica.
- Extremos roscados para encaje y soldadura con aleación CuAg de tubos de cobre o A^o inox o en la versión **FCB200T** con tubos de A^o inox en sus extremos, ya soldados en fábrica
- Fabricación estandar en Bronce Rg5 / B62 y bajo demanda en Bronce Rg10 o B61.
- Suministrados desengrasados para uso con oxígeno, y con tapones de polietileno en los extremos.

- *Strainers designed for cryogenic applications.*
- *The standard straining ratio is 3/1, which means that the open area of the screen it's equal to three times the cross section of the pipe.*
- *The screen in the standard strainers, is manufacture in wire mesh of 21,8 wires of 0.18 mm. of diameter for cm², equivalent to 60 Mesh aprox*
- *By Order it's possible to supply strainers with a straining ratio, different of standard, but for bigger than 5/1 consult p/lease.*
- *By Order it's possible also, to supply **FCB** strainers with screen made in perforated stainless stell or these one lined with wire mesh.*
- *Ends threaded or prepared to be brazed to stainless steel pipe, or the model **FCB200T** with two stubs of SS already brazed.*
- *Standard manufacture in Bronze Rg5, but in Bronze Rg10 or B61 is available by enquiry.*
- *The strainers are supplied degreased for oxygen service, and with polietilene caps on the ends.*

REF	DENOMINACION PART NAME	MATERIAL
1	CUERPO BODY	BRONCE Rg5 BRONZE B62
2	CABEZA BONNET	BRONCE Rg5 BRONZE B62
3	TUERCA CABEZA -CUERPO BONNET-BODY NUT	BRONCE Rg5 BRONZE B62
4	JUNTA DE LA TAPA BONNET GASKET	KLINGERIT KLINGERIT
5	CARTUCHO FILTRO SCREEN	A ^o INOX STAINLESS STEEL
6	TUBOS SOLDADOS STUBS (OPTIONAL)	A ^o INOX A-304 STAINLESS STEEL

PREISION DE PRUEBA
TEST PRESSURE

PRUEBAS TESTS	BARS	PSI
PRUEBA HIDRÁULICA DEL CUERPO HYDRAULIC TEST OF THE BODY	37	525
PRUEBA NEUMÁTICA DEL CIERRE PNEUMATIC TEST OF THE SEAT SEAL	25	350

CONDICIONES DE SERVICIO
WORKING CONDITIONS

TEMPERATURA TEMPERATURE	-196°C	-321°F
PREISION PRESSURE	25 bars	350 psi

CARACTERISTICAS DE MALLAS
WIRE MESH CHARACTERISTICS

REF	MESH	MICRON	Ø HILO Ø WIRE	Hilos/cm ² Wires/cm ²	% Paso % Open
1	35	500	0,28	12,8	41,2
2	60	250	0,18	21,8	36,4
3	100	150	0,12	36	32
4	140	106	0,07	50,4	48
5	300	50	0,04	108	36

DIMENSIONES EN MILIMETROS
DIMENSIONS IN MILIMETRES

	3/8"	1/2"	3/4"	1"	1½"	2"
DN	10	15	20	25	40	50
L	55	65	76	91	134	155
A	155	185	206	231	268	289
H	40	42	50	55	60	85
E	17,1	21,34	26,67	33,40	48,26	60,33
Kv	2,1	4,1	6,2	11,6	21,4	40
Cv	2,4	4,8	7,2	13,6	25,1	46,9