

FILTRO TIPO FCSS-750
STRAINER FCSS-750 TYPE

PN 50
DN ½" ÷ 6"

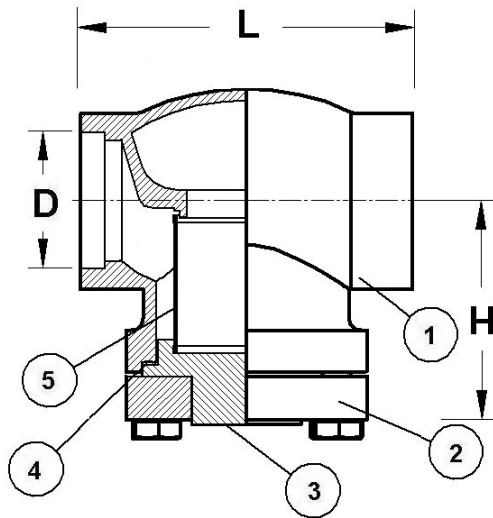

REF	DENOMINACION PART NAME	MATERIAL
1	CUERPO BODY	A° INOX A -351 CF8 STAINLESS ST A-351 CF8
2	BRIDA DE UNION UNION FLANGE	A° INOX A ISI-304 STAINLESS ST A-182 F304
3	CABEZA BONNET	A° INOX A ISI-304 STAINLESS ST A-182 F304
4	JUNTA DE LA TAPA BONNET GASKET	KLINGERIT KLINGERIT
5	CARTUCHO FILTRO SCREEN	A° INOX STAINLESS STEEL

PRESION DE PRUEBA
TEST PRESSURE

PRUEBAS TESTS	BARS	PSI
PRUEBA HIDRÁULICA DEL CUERPO HYDRAULIC TEST OF THE BODY	75	1065
PRUEBA NEUMÁTICA DEL CIERRE PNEUMATIC TEST OF THE SEAT SEAL	25	350

CARACTERISTICAS DE MALLAS
WIRE MESH CHARACTERISTICS

REF	MESH	MICRON	Ø HILO Ø WIRE	Hilos/cm² Wires/cm²	% Paso % Open
1	35	500	0,28	12,8	41,2
2	60	250	0,18	21,8	36,4
3	100	150	0,12	36	32
4	140	106	0,07	50,4	48
5	300	50	0,04	108	36

CARACTERISTICAS
CHARACTERISTICS

- Filtros diseñados para aplicaciones criogénicas.
 - Relación standard de filtrado 3/1, es decir la superficie lateral útil es igual a 3 veces la sección de paso.
 - El tamiz filtro estandar está formado por un cilindro de malla metálica de 21,8 hilos de 0,18 mm. de diámetro por cm², equivalente a 60 Mesh aprox.
 - Bajo Pedido pueden suministrarse Filtros con relación de filtrado diferente de la estandar, pero para relaciones mayores de 5/1 consultar.
 - Bajo Pedido es posible también el suministro de filtro **FCSS** con tamices construidos en chapa perforada y/o mixtos de chapa perforada y malla metálica.
 - Extremos estandar SW preparados para encaje y soldadura de tubo en A° inox, o BW para soldar a tope
 - Fabricación estandar en A° Inox A-351 CF8 y bajo demanda en A° inox A-351 CF8M ó CF3M.
 - Suministrados desengrasados para uso con oxígeno, y con tapones de polietileno en los extremos.
- Strainers designed for cryogenic applications.*
- The standard straining ratio is 3/1, which means that the open area of the screen it's equal to three times the cross section of the pipe.*
- The screen in the standard strainers, is manufacture in wire mesh of 21,8 wires of 0.18 mm. of diameter for cm², equivalent to 60 Mesh aprox*
- By Order it's possible to supply strainers with a straining ratio, different of standard, but for bigger than 5/1 consult p/lease.*
- By Order it's possible also, to supply FCSS strainers with screen made in perforated stainless stell or these one lined with wire mesh.*
- Standard manufacture in Stainless steel A-351 CF8, but in Stainless steel A-351 CF8M or CF3M is available by enquiry.*
- The strainers are supplied degreased for oxygen service, and with polietilene caps on the ends.*

CONDICIONES DE SERVICIO
WORKING CONDITIONS

TEMPERATURA TEMPERATURE	-196°C	-321°F
PRESION PRESSURE	50 Bars	710 PSI

DIMENSIONES EN MILIMETROS
DIMENSIONS IN MILIMETRES

DN	L	H	D	K _v	C _v
½"	75	56	21,5	4,1	4,8
¾"	75	56	27,2	6,2	7,2
1"	90	62	34	11,6	13,6
1½"	130	70	48,6	21,4	25,1
2"	150	87	60,7	40	46,9
2½"	215	125	76,5	64,3	75,4
3"	240	143	90,3	92,6	108,6
4"	290	171	102	169,4	198,6
5"	355	200	114,5	272,9	319,9
6"	405	205	165,5	405,9	475,8