

# Внутренние «хлопковые» предохранительные клапаны для емкостей типа DOT на автопогрузчиках серии 8545AK

## Применение

Предназначен для использования в качестве первичного предохранительного клапана на емкостях автопогрузчиков, конструкция предохранительного клапана 8545AK снижает возможность неправильной работы при попадании чужеродного материала. Все направляющие, пружины, шток и настраиваемые компоненты расположены внутри емкости - удалены от прямого влияния чужеродных материалов и мусора из атмосферы.

Согласно требованиям NFPA № 58:

«Во всех резервуарах, используемых в работе промышленных грузоземельщиков (включая емкости автопогрузчиков) предохранительные клапаны резервуаров должны заменяться на новые или неиспользованные в течении 12 лет со времени производства резервуара и далее в течение каждых 10 лет».

## Характеристики

- Стопор в верхней части корпуса защищает от неправильного позиционирования выходного штуцера, что может препятствовать корректной работе предохранительного клапана.
- наличие внутренней направляющей штока не требует точной подгонки зазорного диска к корпусу, что уменьшает шанс закупорки чужеродным материалом.
- шток, изготовленный холодной штамповкой обеспечивает более точное позиционирование рабочих деталей для более стабильной работы и точной настройки.
- два разных переходника дефлекторов и защитная крышка обеспечивают дополнительно полную защиту.
- «хлопковая» конструкция поддерживает потери топлива на минимальном уровне.
- применяйте предохранительные клапаны RegO® при установке в новые резервуары топливного оборудования для надежной работы.

## Материалы

Корпус..... латунь  
 Пружина..... нержавеющая сталь  
 Шток..... нержавеющая сталь  
 Запорный диск..... латунь  
 Направляющая ..... латунь  
 Диск седла .....эластичная резина



Адаптер 7545-12 90°



Адаптер 7545-14 45°

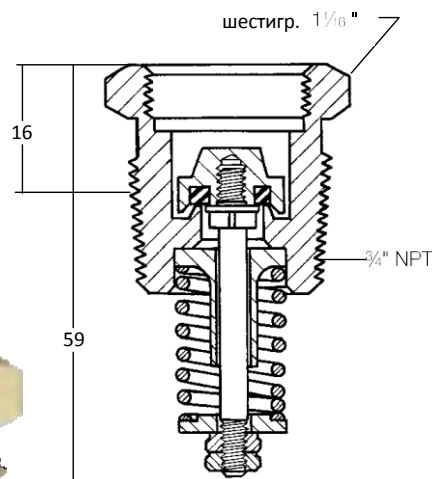

## Информация для заказа

Номер изделия	тип резервуар	пороговое давление срабатывания, кПа	соединение для резервуара М. NPT	поток по воздуху, куб. м/мин** измерено ЕСИИ® при 3309 кПа	принадлежности (заказываются отдельно)		
					номер крышки	дефлекторы***	
						уголок 45°	уголок 90°
8545AK	DOT	2585	3/4"	11,3*	7545-40	7545-14	7545-12

\* Классифицировано UL согласно документу Ассоциации по сжиженному газу S-1.1 «Стандарты предохранительных устройств для емкостей». Соответствует требованиям к использованию в резервуарах DOT с емкостью до 119 л или до 49 кг сжиженного газа.

\*\* Потоки представлены для предохранительных клапанов без принадлежностей. Переходники и сбросовые трубопроводы уменьшают поток, как указано в основной информации.

\*\*\* К ним защитные колпачки № 8545-41 или 7545-40.