



## DJ64F-10L

### DJ64F-10L Клапан запорный угловой криогенный блочный

Это тип запорного клапана, который используется в криогенных системах трубопроводов для надежной герметизации.

#### Основные технические параметры:

Номинальное давление : 1,0 МПа

Номинальный диаметр : 50-100 мм

Рабочая среда : LO 2, LN2, LAr, LNG, LC2H4

Рабочая температура : -196+80

Присоединение : Под приварку

#### Основные материалы:

Корпус: Алюминий

Шток: Нержавеющая сталь

Уплотнение: PTFE

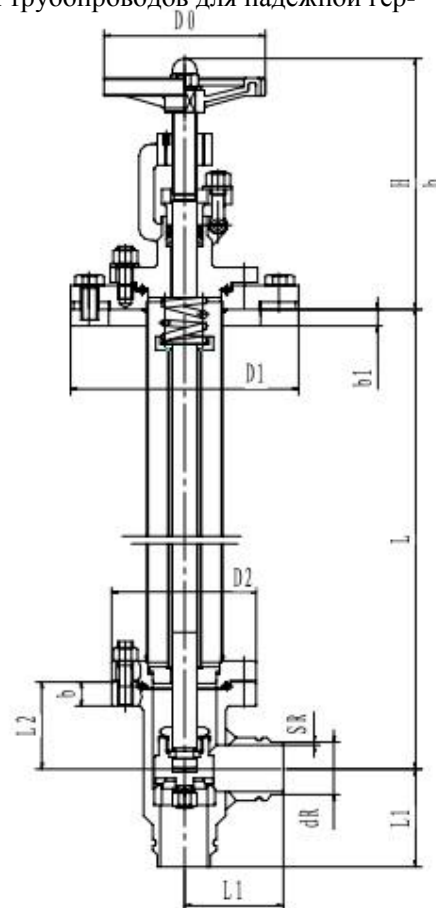

| Артикул   | Проходное сечение, мм | Размеры, мм |     |     |     |     |    |    |     |     |     |     | Масса, кг |    |
|-----------|-----------------------|-------------|-----|-----|-----|-----|----|----|-----|-----|-----|-----|-----------|----|
|           |                       | L           | H   | h   | L1  | L2  | b  | b1 | D0  | D1  | D2  | dR  |           | SR |
| T151DL50  | 50                    | 500         | 245 | 215 | 100 | 88  | 28 | 24 | 160 | 225 | 140 | 55  | 3         | 32 |
| T152DL50  |                       | 600         |     |     |     |     |    |    |     |     |     |     |           | 35 |
| T153DL50  |                       | 700         |     |     |     |     |    |    |     |     |     |     |           | 38 |
| T151DL65  | 65                    | 500         | 318 | 278 | 135 | 105 | 30 | 25 | 200 | 260 | 175 | 70  | 3         | 54 |
| T152DL65  |                       | 600         |     |     |     |     |    |    |     |     |     |     |           | 55 |
| T153DL65  |                       | 700         |     |     |     |     |    |    |     |     |     |     |           | 57 |
| T151DL80  | 80                    | 500         | 332 | 292 | 160 | 120 | 30 | 25 | 240 | 285 | 190 | 90  | 3         | 63 |
| T152DL80  |                       | 600         |     |     |     |     |    |    |     |     |     |     |           | 65 |
| T153DL80  |                       | 700         |     |     |     |     |    |    |     |     |     |     |           | 67 |
| T151DL100 | 100                   | 500         | 332 | 292 | 180 | 130 | 35 | 25 | 240 | 320 | 215 | 110 | 4         | 83 |
| T152DL100 |                       | 600         |     |     |     |     |    |    |     |     |     |     |           | 89 |
| T153DL100 |                       | 700         |     |     |     |     |    |    |     |     |     |     |           | 90 |