



## DL64W-10L

### DL64W-10L Клапан дроссельный угловой криогенный

Это тип запорного клапана, который используется в криогенных системах трубопроводов для надежной герметизации.

#### Основные технические параметры:

Номинальное давление : 1,0 МПа

Номинальный диаметр : 125-250 мм

Рабочая среда : LO 2, LN2, LAr, LNG, LC2H4

Рабочая температура : -196+80

Присоединение : Под приварку

#### Основные материалы:

Корпус: Алюминий

Шток: Нержавеющая сталь

Уплотнение: PTFE

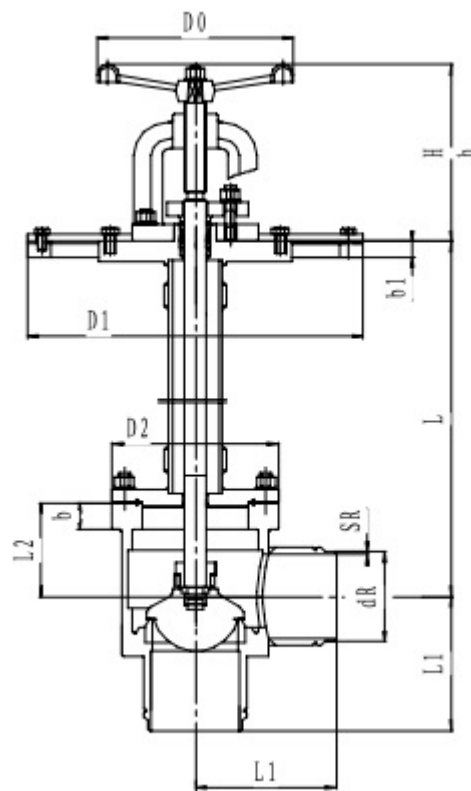

Артикул	Проходное сечение, мм	Размеры, мм											Масса, кг	
		L	H	h	L1	L2	b	b1	D0	D1	D2	dR		SR
T151DB125	125	500	320	260	210	160	40	25	300	370	240	133	4	96
T152DB125		600												97
T153DB125		700												98
T154DB125		800												99
T151DB150	150	600	320	260	250	180	45	25	300	370	285	158	4	112
T152DB150		700												114
T153DB150		800												116
T151DB200	200	700	380	305	275	220	50	25	350	460	340	210	4	166
T152DB250		800												169
T153DB250		900												172
T151DB250	250	700	390	305	325	240	50	25	350	480	390	262	4	202
T152DB250		800												204
T153DB250		900												206