

VALVULAS CRIOGENICAS PASO RECTO TIPO CRYO VCSS-1150 **PN50**  
CRYOGENIC GLOBE VALVES **CRYO VCSS-1150 TYPE** **DN ½" ÷ 6"**

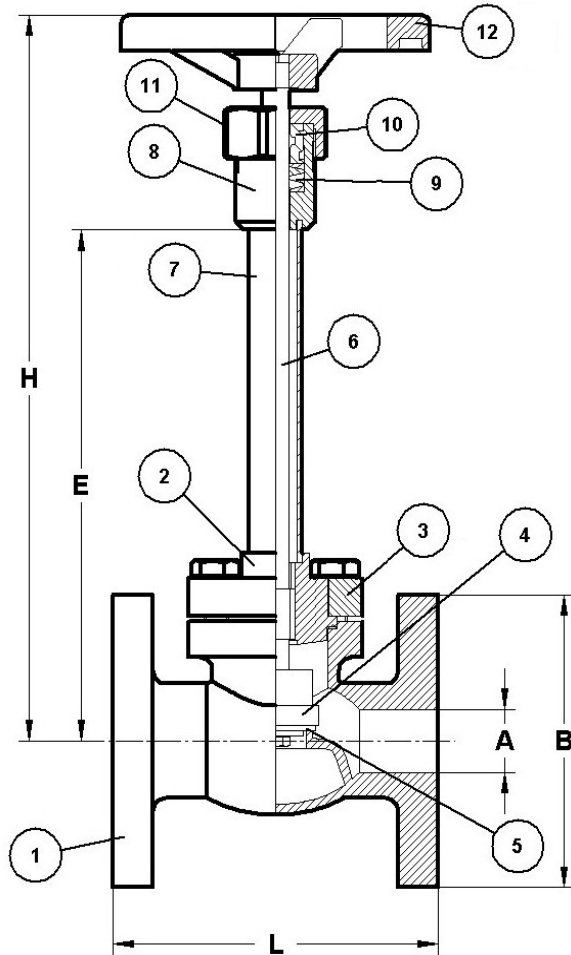

REF	DENOMINACION PART NAME	MATERIAL
1	CUERPO BODY	A° INOX X6CrNi18-9 STAINLESS ST. A-351 CF8
2	TAPA BONNET	A° INOX X5CrNi18-10 STAINLESS ST. A276 gr 304
3	JUNTA DE LA TAPA BONNET GASKET	KLINGERIT KLINGERIT
4	SOPORTE DEL CIERRE DISC HOLDER	A° INOX X5CrNi18-10 STAINLESS ST. A276 gr 304
5	DISCO DE CIERRE SEAL DISC	TEFLÓN P.T.F.E.
6	HUSILLO SPINDLE	A° INOX X5CrNi18-10 STAINLESS ST. A276 gr 304
7	TUBO ALARGAMIENTO EXTENDED TUBE	A° INOX X5CrNi18-10 STAINLESS ST. A276 gr 304
8	SOPORTE DEL PRENSA GLAND	A° INOX X5CrNi18-10 STAINLESS ST. A276 gr 304
9	EMPAQUETADURA GLAND PACKING	TEFLON P.T.F.E.
10	CASQUILLO DEL PRENSA GLAND RING	A° INOX X5CrNi18-10 STAINLESS ST. A276 gr 304
11	TUERCA DEL PRENSA GLAND NUT	A° INOX X5CrNi18-10 STAINLESS ST. A276 gr 304
12	VOLANTE HANDWHEEL	ALUMINIO ALUMINIUM

**CARACTERÍSTICAS**  
**CHARACTERISTICS**

- Válvulas de asiento con husillo alargado, en paso recto, unión tapa-cuerpo mediante brida, para uso con gases licuados
- Asiento integral y disco de teflón recambiable, con cierre plano DN ½" a 2", y cierre cónico 2½" a 6".
- Extremos con bridas según DIN PN 25 ó ASA 300, bajo Pedido
- Doble sistema de empaquetadura, cinco discos de teflón en cuña alternada y dos tóricas en vitón, como protección contra el polvo y la humedad.
- Distancia entre bridas según ANSI B 16.10
- Fabricación estándar en A° Inox A-351 CF8 / A-304 y bajo demanda en A° Inox A-35 CF8M / A-316.
- Suministradas desengrasadas para uso con oxígeno, y con tapones de polietileno en los extremos.
- *Extended spindle globe valves, with bolted bonnet, for cryogenic applications*
- *Integral seat and renewable sealing disc, with flat seat, ND ½" ÷ 2" and conical seat ND 2½" ÷ 6".*
- *Flanged ends according to DIN PN 25 or ASA 300 by Order.*
- *Double gland packing system, five Teflon discs in alternate wedge disposition and two viton o-rings, to avoid that the humidity or dust pass into de packing box.*
- *Face to face length in accordance with ASA B-16.10.*
- *Standard manufacture in, but in stainless steel A-351CF8 / A-304 but A-351 CF8M / A-316 is available by enquiry.*
- *The valves are supplied degreased for oxygen service, and with polietilene caps on the ends.*

**CONDICIONES DE SERVICIO**  
**WORKING CONDITIONS**

TEMPERATURA TEMPERATURE	-196°C°	-321°F
PRESION PRESSURE	50 bars	710 psi

**PRESION DE PRUEBA**  
**TEST PRESSURE**

PRUEBAS TESTS	BARS	PSI
PRUEBA HIDRÁULICA DEL CUERPO HYDRAULIC TEST OF THE BODY	75	1050
PRUEBA NEUMÁTICA DEL CIERRE PNEUMATIC TEST OF THE SEAT SEAL	25	350

**DIMENSIONES EN MILIMETROS**  
**DIMENSIONS IN MILIMETRES**

DN	A	B	L	E	H	C	K <sub>v</sub>	C <sub>v</sub>
½"	15	95	110	200	280	95	4,1	4,8
¾"	20	105	120	200	285	95	6,2	6,2
1"	25	115	135	200	287	120	11,6	13,6
1½"	40	150	165	200	287	150	21,4	25,1
2"	50	165	180	230	330	170	40	46,9
2½"	65	185	216	270	370	200	64,3	75,4
3"	80	200	241	300	405	200	92,6	108,6
4"	100	235	292	400	520	230	169,4	198,6
5"	125	270	356	420	540	230	272,9	319,9
6"	150	300	406	450	570	320	405,9	475,8