

J61Y-250P

J61Y-250P Клапан запорный проходной

Это тип запорного клапана высокого давления, который в основном используется для средних и небольших систем трубопроводов для надежной герметизации.

Основные технические параметры:

Номинальное давление : 25,0 МПа

Номинальный диаметр : 10-40 мм

Рабочая среда : O₂ , N₂ , Ar, NG, C₂H₄

Рабочая температура : -80+80

Присоединение : Под приварку

Основные материалы:

Корпус, крышка клапана, шток: нержавеющая сталь

Уплотнение: PTFE

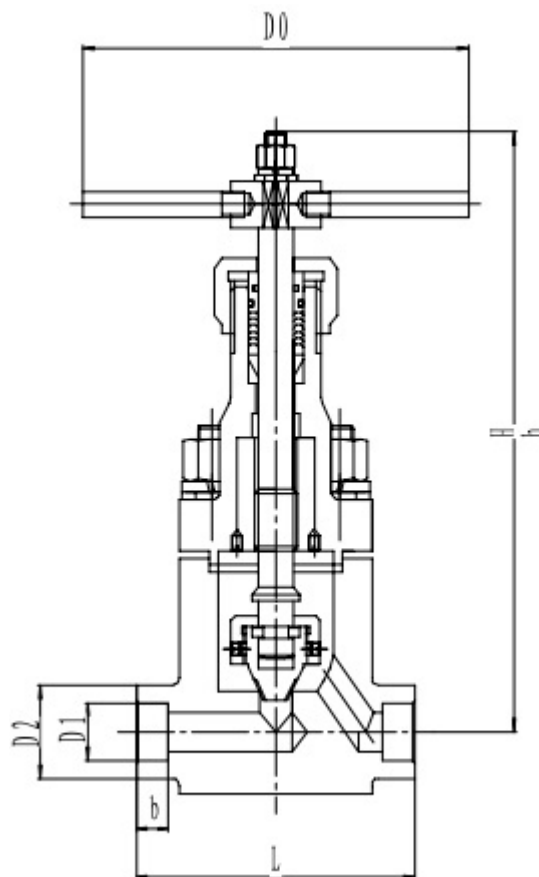

Артикул	Проходное сечение, мм	Размеры, мм							Масса, кг
		H	h	L	D0	D1	D2	b	
T551A10	12	190	180	90	180	14,5	32	10	4,5
T551A15	15	190	180	90	180	18,5	36	10	5
T551A20	20	285	270	120	240	25,5	52	15	7,1
T551A25	25	285	270	120	240	32,5	52	15	7,8
T551A32	32	380	360	170	280	38,5	75	15	12,1
T551A40	40	380	360	170	280	45,5	75	15	13,1