

DH11F-16P

DH11F-16P Клапан обратный плунжерный криогенный

Обратный клапан служит для защиты трубопроводов от возможного изменения направления потока рабочей среды. Обратные клапаны пропускают среду только в одном направлении.

Основные технические параметры:

Номинальное давление : 1,6 МПа

Номинальный диаметр : 12; 15 мм

Рабочая среда : LO 2, LN2, LAr, LNG, LC2H4

Рабочая температура : -196+80

Присоединение : Резьба

Основные материалы:

Корпус: Нержавеющая сталь

Уплотнение: PTFE

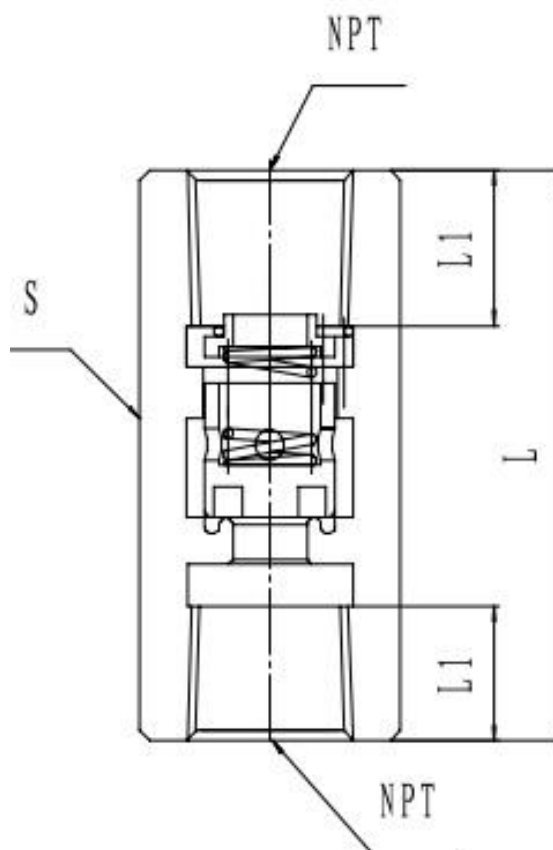

Артикул	Проходное сечение, мм	Размеры, мм				Масса, кг
		L	L1	Шестиугольник S	NPT	
T202DH12	12	55	15	24	3/8"	0,12
T202DH15	15	60	15	27	1/2"	0,17