

Скоростные клапаны серий A7537, A7539, A8523 и A8525 для резервуаров

Применение

Предназначены для монтажа в открытых или закрытых разьемах резервуаров. Могут использоваться для наполнения, отвода или выравнивания давления. Очень небольшие потери давления делают их идеальными для всасывающих трубопроводов насосов. Если с этими клапанами используется стояк-газопровод, то минимальный внутренний диаметр стояка должен быть по крайней мере в два раза больше размера резьбы клапана, чтобы не нарушать поток газа из боковых входных отверстий.

Характеристики

- Прецизионно обработанные.
- Конструкция обеспечивает низкий перепад давления.
- Шплинт предотвращает срыв держателя пружины из-за вибраций во время работы.
- Пружина из нержавеющей стали обеспечивает равномерный поток и долгий срок службы.
- Разные модели для установки в открытый или закрытый разъем.

Материалы

Корпус..... сталь с кадмиевым покрытием
 Корпус (только серия A7539)..... вязкая сталь
 Диск седла сталь с кадмиевым покрытием
 Стержень нержавеющая сталь
 Пружина..... нержавеющая сталь
 Направляющая сталь с кадмиевым покрытием

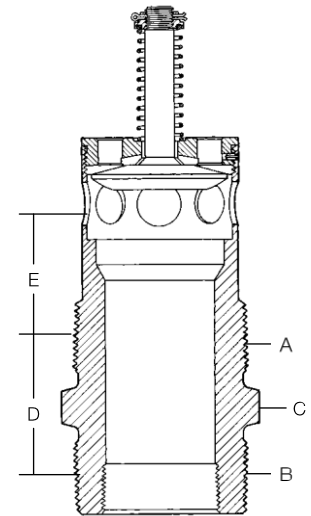

Примеры установки

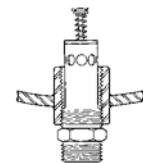
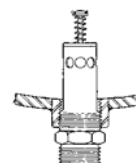

полуутопленные

заглубленные

ХАРАКТЕРИСТИКИ

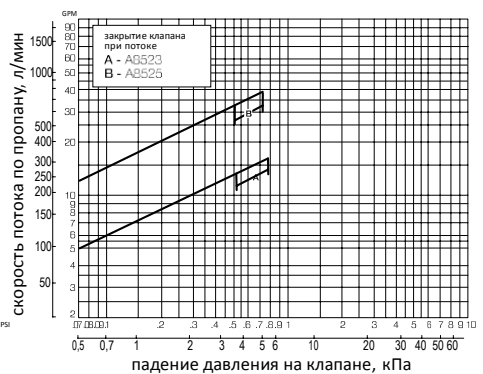
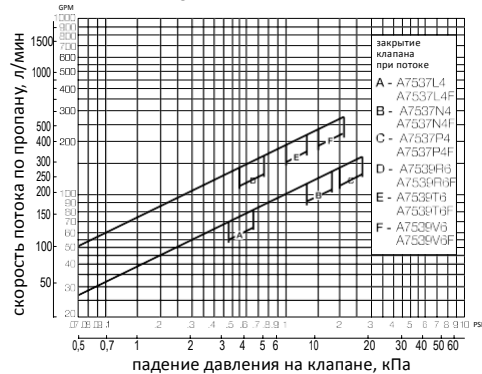

Информация для заказа

ПРИМЕЧАНИЕ: Для жидкого бутана умножьте скорость потока на 0,94, для ангидрида аммиака - на 0,9.

Номер изделия	исполнение	А вход, М. NPT	В выход, NPT	С прилив под ключ, мм	D длина корпуса (приблиз.)	закрытие скоростного клапана при потоке (прибл.)*					
						для жидкой фазы (пропан), л/мин	для газообр. фазы (пропан), куб. м/ч	входное давление	входное давление		
							172 кПа	689 кПа			
A8523	полуутопленный	3/4"	3/4" M. NPT	29 (1 1/8")	44	57	146	249			
A8525	полуутопленный	1 1/4"	1 1/4" M. NPT	44 (1 3/4")	54	133	355	610			
A7537L4	полуутопленный	2"	2" M. NPT 1 1/4" F. NPT	67 (2 5/8")	63,5	284	368	725			
A7537L4F	заглубленный										
A7537N4	полуутопленный					473	708	1203			
A7537N4F	заглубленный										
A7537P4	полуутопленный	3"	3" M. NPT 2" F. NPT	95 (3 3/4")	79	568	864	1472			
A7537P4F	заглубленный										
A7539R6	полуутопленный					568	909	1572			
A7539R6F	заглубленный										
A7539T6	полуутопленный	3"	3" M. NPT 2" F. NPT	95 (3 3/4")	79	757	1116	1934			
A7539T6F	заглубленный										
A7539V6	полуутопленный					946	1447	2512			
A7539V6F	заглубленный										

* При горизонтальной установке скоростных клапанов. Потоки чуть больше, когда клапаны установлены выпускным отверстием вверх и чуть ниже, когда установлены выпускным отверстием вниз.