

Содержание

Шаровые краны для КИП Swagelok®	A-5
Важная информация о шаровых кранах для КИП Swagelok ..	A-5
Характеристики	A-6
Используемые материалы	A-7
Номинальные параметры давления и температуры	A-8
Параметры расхода при 20°C (70°F)	A-8
Испытания	A-8
Очистка и упаковка	A-8
Двухпозиционные (2-ходовые) краны	A-9
Переключающие (3-ходовые) краны	A-11
Переключающие (5- и 7-ходовые) краны (серия 40)	A-13
Распределительные (4- и 6-ходовые) краны (серия 40)	A-14
Типы рукояток	A-15
Дренажные отверстия и удлинители штока	A-17
Вспомогательные принадлежности	A-17
Пневматические приводы	A-18
Пневматические приводы, соответствующие стандарту ISO 5211	A-21
Варианты исполнения пневматических приводов	A-23
Электрические приводы	A-24
Варианты исполнения в соответствии с технологическими требованиями	A-25
Варианты исполнения в соответствии с условиями эксплуатации	A-25
Варианты схем движения потока	A-26
Сочетание нескольких вариантов исполнения и вспомогательных принадлежностей в одном заказе	A-30

Шаровые краны для КИП Swagelok

Шаровые краны для КИП с неразъемным корпусом, производимые компанией Swagelok, были признаны и широко используются в различных отраслях промышленности на протяжении многих лет.

Краны Swagelok первоначальной серии 40 и более новой серии 40G предлагаются в вариантах исполнения с широким выбором приводов, схем движения потока и рукояток, а также позволяют легко регулировать уплотнение крана, установленного на трубопровод.

Сравнение серий 40G и 40

Характеристика	Серии кранов		
	41G, 42G, 43G	41, 42, 43	44, 45
Материалы корпуса крана	Нержавеющая сталь	Латунь, сплав 400	Нержавеющая сталь, латунь, сплав 400
Материалы уплотнения	Модифицир. PTFE или полиэтилен сверхвысок. молек. массы (UHMWPE)	PTFE ^①	
Рабочее давление бары (фунты на кв. дюйм, ман.)	До 206 (3000), в зависимости от размера крана. См. стр. A-8.		
Номинальная температура °C (°F)	От -53 до 148 (от -65 до 300)	От 10 до 65 (от 50 до 150) ^①	
Коэффициенты расхода (C _v)	От 0,08 до 2,4	От 0,05 до 2,4	От 1,5 до 12
Размеры торцевых соединений	От 1/16 до 3/8 дюйма; от 3 до 8 мм		От 3/8 до 3/4 дюйма; от 8 до 12 мм
Типы движения потока	Двухпозиционные (2-ходовые); переключающие (3-ходовые)	Двухпозиционные (2-ходовые); переключающие (3-, 5- и 7-ходовые); распределительные (4- и 6-ходовые)	Двухпозиционные (2-ходовые); переключающие (3- и 5-ходовые); распределительные (4-ходовые)

① Предлагаются уплотнения с динамической нагрузкой из перфторалкокси (PFA) (для всех размеров) и полиэтилена сверхвысокой молекулярной массы (UHMWPE) (для размеров серий 41, 42 и 43) для расширения диапазона низких температур до -53°C (-65°F). См. каталог Swagelok Шаровые краны серии 40 с динамической нагрузкой для работы при низких температурах, MS-02-109.

Важная информация о шаровых кранах для КИП Swagelok

⚠ Шаровые краны Swagelok предназначены для работы в полностью открытом или в полностью закрытом положении.

⚠ При приведении в действие кранов, которые в течение определенного периода времени не использовались, может потребоваться большее усилие.

⚠ В течение срока службы крана может потребоваться регулировка уплотнений для предотвращения утечек.

■ Инструкции по эксплуатации поставляются с каждым краном серий 40G и 40.

■ Краны серий 40G и 40 испытываются в заводских условиях азотом под давлением 69 бар (1000 фунтов на кв. дюйм, ман.) либо при номинальном давлении, если оно ниже 69 бар (1000 фунтов на кв. дюйм, ман.). Уплотнение кранов серии 40 должно быть повторно отрегулировано для работы под давлением, превышающ им давление при испытании. Информация о стандартных и дополнительных производственных испытаниях представлена на стр. A-8 и A-25 соответственно.

■ Шаровые краны для КИП, подвергавшиеся динамическим температурным режимам до установки, могут утратить свою первоначальную нагрузку уплотнения. Может потребоваться регулировка уплотнения.

■ Чтобы отрегулировать прижимной болт уплотнения кранов серий 41G и 42G, потребуется торцевой ключ с удлиненной насадкой на 8 мм, а для кранов серии 43G – торцевой ключ с удлиненной насадкой на 9 мм.

■ Чтобы отрегулировать прижимной болт уплотнения кранов серий 41 и 42, потребуется гаечный ключ на 3/8 дюйма; для кранов серии 44 – гаечный ключ на 1/2 дюйма; а для кранов серии 45 – гаечный ключ на 5/8 дюйма.

■ Чтобы отрегулировать прижимной болт уплотнения кранов серии 43, потребуется переходник. Код заказа: **MS-WK-43**

Характеристики

Серия 40G

A

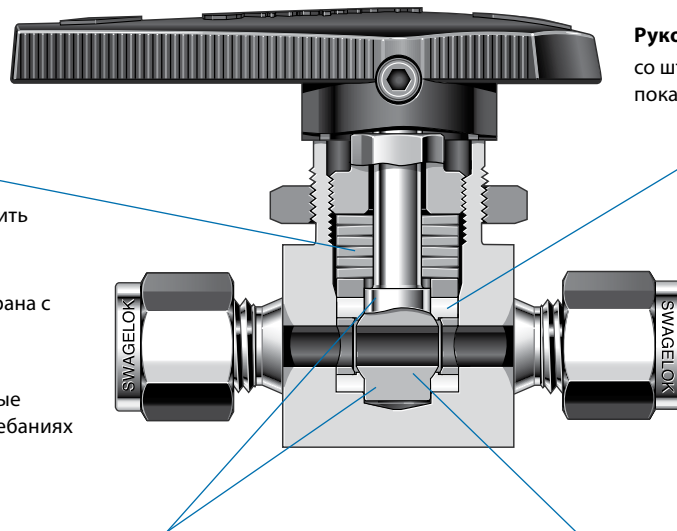

Конструкция с верхней, динамической нагрузкой

- позволяет реже производить регулировку уплотнения;
- позволяет производить регулировку без снятия крана с трубопровода;
- компенсирует износ;
- улучшает эксплуатационные показатели крана при колебаниях температуры.

Конструкция с уравновешенной цапфой, патентная заявка на которую находится на рассмотрении

- служит опорой уплотнения, позволяя реже производить его регулировку;
- уменьшает объем уплотнения, сводя к минимуму температурное воздействие;
- минимизирует выдавливание уплотнения;
- улучшает эксплуатационные показатели крана при колебаниях температур.

Рукоятка-указатель

со штоком с двумя плоскими гранями показывает положение условного прохода.

Неразъемное, помещенное в корпус уплотнение, патентная заявка на которое находится на рассмотрении

- изготовлено из модифицированного PTFE;
- сокращает количество потенциальных мест утечки;
- не требует наличия давления в системе для обеспечения герметичности;
- практически не имеет застойной зоны;
- допускает движение потока в обоих направлениях;
- обеспечивает легкую чистку и продувку.

Неразъемный шток с шаровым наконечником

обеспечивает совмещение штока и условного прохода.

Серия 40

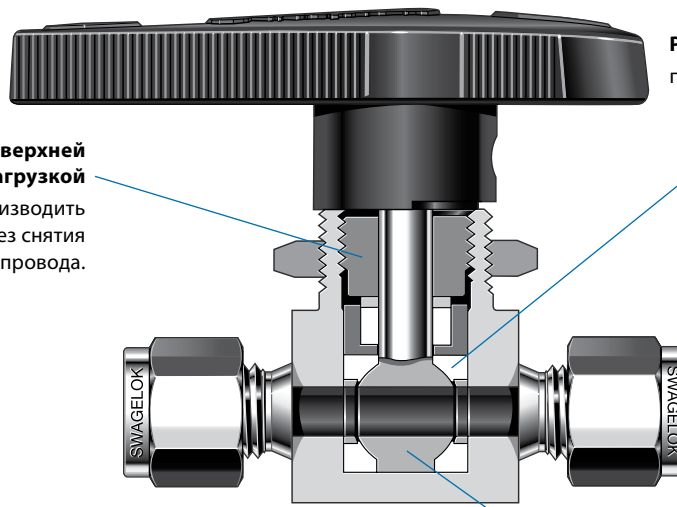

Конструкция с верхней нагрузкой

позволяет производить регулировку без снятия крана с трубопровода.

Рукоятка-указатель

показывает положение условного прохода

Капсульное уплотнение седла

- изготовлено из PTFE;
- не требует наличия давления в системе для обеспечения герметичности;
- практически не имеет застойной зоны;
- допускает движение потока в обоих направлениях;
- обеспечивает легкую чистку и продувку.

Неразъемный шток с шаровым наконечником

обеспечивает совмещение штока и условного прохода.



Возможность свободной равноценной замены

Краны Swagelok серий 41G, 42G и 43G могут легко заменять первоначальные краны серий 41, 42 и 43 из нержавеющей стали.

- Идентичные габариты
- Сопоставимые используемые материалы

На приводных кранах должны быть заменены соединения. См. стр. А-20 и А-22.

Краны Swagelok серий 44 и 45 по-прежнему предлагаются из нержавеющей стали; весь размерный ряд кранов серии 40 предлагается из латуни и сплава 400.

Используемые материалы

Серия 40G

Деталь	Корпус крана из нержавеющей стали
	Марка материала/ТУ ASTM
1 Рукоятка	Нейлон с вставкой из порошковой нерж. стали серии 300
2 Установочный винт	S17400/A564
3 Прижимной болт уплотнения	Порошковая нерж. сталь серии 300
4 Пружины ^①	S17700/A693
5 Сальник	Порошковая нерж. сталь серии 300
6 Шток с шаровым наконечником	Нерж. сталь 316/A276
7 Уплотнение	Модифицир. PTFE/D1710 тип 1, марка 1, класс B или UHMWPE/D4020
8 Боковые кольца	Порошковая нерж. сталь серии 300/B783 ^②
9 Боковые диски	
10 Гайка для крепления на панель	Порошковая нерж. сталь серии 300/B783
11 Корпус ^③	Нерж. сталь 316/A276 и A479
Смазка, соприкасающаяся со средой	На силиконовой основе
Смазка, не оприкасающаяся со средой	Дисульфид молибдена со связующим покрытием на углеводородной основе

Соприкасающиеся со средой детали выделены курсивом.

① Серии 41G и 42G: 8 пружин; серия 43G: 6 пружин.

② Технические условия B783 не предлагаются для серий 41G и 42G; однако являются нормой для серии 43G.

③ Корпуса с торцевыми соединениями VCO® и уплотнением из модифицированного PTFE а имеют уплотнительные кольца из фторуглерода FKM; корпуса с торцевыми соединениями VCO и уплотнением из полиэтилена сверхвысокой молекулярной массы (UHMWPE) имеют уплотнительные кольца из этиленпропилена.

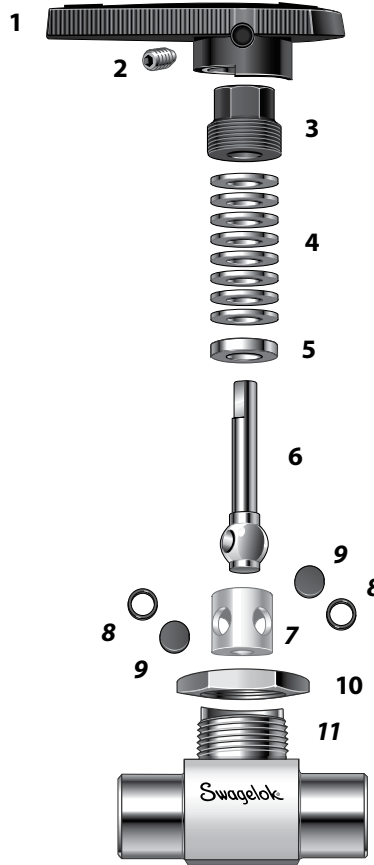

Серия 40

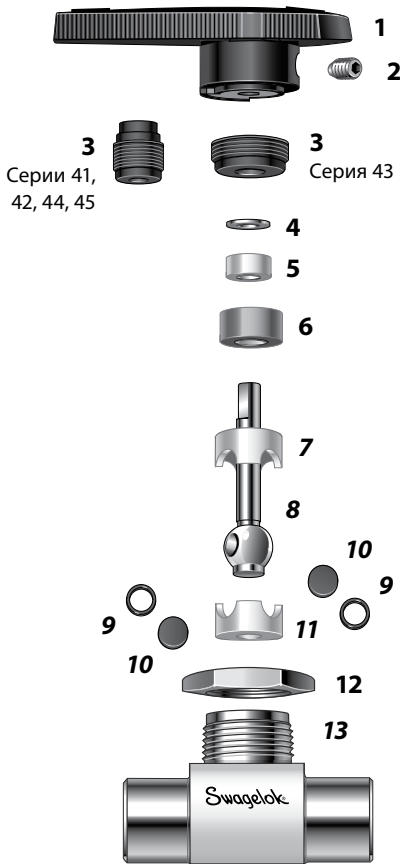

Деталь	Материалы корпуса крана		
	Нержавеющая сталь	Латунь	Сплав 400
	Марка материала/ТУ ASTM		
1 Рукоятка	Нейлон с латунной вставкой		
2 Установочный винт	Нерж. сталь S17400/A564		
3 Прижимной болт уплотнения	Порошковая нерж. сталь серии 300 или 316/A276, A479	Латунь CDA 360/B16	Сплав 400/B164
4 Верхний сальник	Нерж. сталь 316/A240	Серии 41, 42, 45: латунь 260/B36; серии 43, 44: нерж. сталь 316/A240	Сплав 400/B127
5 Втулка	PTFE/D1710		
6 Нижний сальник	Порошковая нерж. сталь серии 300	Латунь CDA 360/B16	Сплав 400/B164
7 Верхнее уплотнение	PTFE/D1710		
8 Шток с шаровым наконечником	Нерж. сталь 316/A276	Латунь CDA 360/B16 ^①	Сплав 400/B164
9 Боковые кольца	Порошковая нержавеющая сталь серии 300/B783 с покрытием из фторуглерода	Порошковая латунь с покрытием из фторуглерода ^①	Порошковый сплав 400 с покрытием из фторуглерода
10 Боковые диски			
11 Нижнее уплотнение	PTFE/D1710		
12 Гайка для крепления на панель	Порошковая нерж. сталь серии 300/B783	Латунь CDA 360/B16	Порошковая нерж. сталь серии 300/B783
13 Корпус ^②	Нерж. сталь 316/A276, A479	Латунь CDA 356 или 360/B16	Сплав 400/B164
Смазка, соприкасающаяся со средой	Серии 41, 42, 43: на силиконовой основе; серии 44, 45: на силиконовой и фторированной основе		
Смазка, не соприкасающаяся со средой	Дисульфид молибдена со связующим покрытием на углеводородной основе		

Соприкасающиеся со средой детали выделены курсивом.

① 4-, 5-, 6- и 7-ходовые краны имеют в своем составе шток, кольца и диски из нержавеющей стали.

② Корпуса с торцевыми соединениями VCO имеют кольцевые уплотнения из фторуглерода FKM.

Номинальные параметры давления и температуры

Краны серии 40G предназначены для эксплуатации при циклических тепловых нагрузках как вне помещений, так и в технологических процессах с повышенной температурой.

Указанные ниже номинальные значения относятся к двухпозиционным (2-ходовым) и переключающим (3-ходовым) кранам. Номинальные значения для переключающих (5- и 7-ходовых) и распределительных (4- и 6-ходовых) кранов представлены на стр. A-13 и A-14 соответственно.

Серия	40G				40		
Материал уплотнения	Модифицир. PTFE		Полиэтилен сверхвысок. молек. массы (UHMWPE)		PTFE		
Размер крана (конфигурация)	41G, 42G (прямая, угловая, 3-ходовая); 43G (угловая, 3-ходовая)	43G (прямая)	41G, 42G (прямая, угловая, 3-ходовая); 43G (угловая, 3-ходовая)	43G (прямая)	41, 42 (прямая, угловая, 3-ходовая); 43 (угловая, 3-ходовая); 44, 45 (прямая)	43 (прямая)	44, 45 (угловая, 3-ходовая)
Температура, °C (°F)	Рабочее давление, бары (фунты на кв. дюйм, ман.)						
От -53 (-65) до 10 (50)	172 (2500)	206 (3000)	172 (2500)	206 (3000)	—	—	—
От 10 (50) до 65 (150)	172 (2500)	206 (3000)	172 (2500)	206 (3000)	172 (2500) ^①	206 (3000) ^①	103 (1500) ^①
93 (200)	172 (2500)	193 (2800)	—	—	—	—	—
121 (250)	172 (2500)	182 (2650)	—	—	—	—	—
148 (300)	172 (2500)	172 (2500)	—	—	—	—	—

Номинальные значения давления для кранов с торцевыми трубными обжимными фитингами Swagelok могут быть ниже вследствие ограничений, связанных с номинальным значением трубного давления. См. *Справочник по трубкам* компании Swagelok, на стр. G-5.

① Предлагаются уплотнения с динамической нагрузкой из перфторалкокси (PFA) (для всех размеров) и полиэтилена сверхвысокой молекулярной массы (UHMWPE) (для размеров серий 41, 42 и 43) для расширения диапазона низких температур до -53°C (-65°F). См. каталог Swagelok *Шаровые краны серии 40 с динамической нагрузкой для работы при низких температурах*, MS-02-109.

Параметры расхода при 20°C (70°F)

Коэффициент расхода (C _v)	Перепад между рабочим и атмосферным давлением (Δp), бары (фунты на кв. дюйм, ман.)					
	0,68 (10)	3,4 (50)	6,8 (100)	0,68 (10)	3,4 (50)	6,8 (100)
	Расход воздуха станд. л/мин (станд. футы ³ /мин)			Расход воды станд. л/мин (галлоны США/мин)		
0,05	16 (0,6)	42 (1,5)	73 (2,6)	0,3 (0,1)	1,1 (0,3)	1,8 (0,5)
0,06	19 (0,7)	50 (1,8)	90 (3,2)	0,7 (0,2)	1,5 (0,4)	2,2 (0,6)
0,07	22 (0,8)	59 (2,1)	100 (3,7)	0,7 (0,2)	1,8 (0,5)	2,6 (0,7)
0,08	25 (0,9)	67 (2,4)	120 (4,3)	1,1 (0,3)	2,2 (0,6)	3,0 (0,8)
0,10	31 (1,1)	84 (3,0)	150 (5,3)	1,1 (0,3)	2,6 (0,7)	3,7 (1,0)
0,15	48 (1,7)	120 (4,5)	220 (8,0)	1,5 (0,4)	3,7 (1,0)	5,6 (1,5)
0,20	65 (2,3)	160 (6,0)	310 (11)	2,2 (0,6)	5,2 (1,4)	7,5 (2,0)
0,30	96 (3,4)	250 (9,0)	450 (16)	3,4 (0,9)	7,9 (2,1)	11 (3,0)
0,35	110 (4,0)	280 (10)	530 (19)	4,1 (1,1)	9,0 (2,4)	13 (3,5)
0,50	150 (5,6)	420 (15)	760 (27)	6,0 (1,6)	13 (3,5)	18 (5,0)
0,60	190 (6,8)	500 (18)	900 (32)	7,1 (1,9)	15 (4,2)	22 (6,0)
0,70	220 (7,9)	590 (21)	1000 (37)	8,3 (2,2)	18 (4,9)	26 (7,0)
0,75	240 (8,5)	620 (22)	1100 (40)	8,7 (2,3)	20 (5,3)	28 (7,5)
0,80	250 (9,0)	670 (24)	1100 (42)	9,4 (2,5)	21 (5,6)	30 (8,0)
0,90	280 (10)	760 (27)	1300 (48)	10 (2,8)	24 (6,4)	34 (9,0)
1,2	390 (14)	1000 (36)	1800 (64)	14 (3,8)	32 (8,5)	45 (12)
1,4	450 (16)	1100 (42)	2000 (74)	16 (4,4)	37 (9,9)	52 (14)
1,5	480 (17)	1200 (45)	2200 (80)	17 (4,7)	41 (11)	56 (15)
1,6	500 (18)	1300 (48)	2400 (85)	18 (5,0)	41 (11)	60 (16)
1,7	530 (19)	1400 (51)	2500 (90)	20 (5,3)	45 (12)	64 (17)
2,0	620 (22)	1600 (60)	2800 (100)	23 (6,3)	52 (14)	75 (20)
2,4	760 (27)	2000 (72)	3300 (120)	28 (7,6)	64 (17)	90 (24)
2,6	820 (29)	2200 (78)	3900 (140)	31 (8,2)	68 (18)	98 (26)
3,0	960 (34)	2500 (90)	4500 (160)	35 (9,5)	79 (21)	110 (30)
3,5	1100 (39)	2800 (100)	5000 (180)	41 (11)	94 (25)	130 (35)
3,8	1200 (43)	3100 (110)	5600 (200)	45 (12)	100 (27)	140 (38)
4,6	1400 (52)	3900 (140)	6700 (240)	56 (15)	120 (33)	170 (46)
6,0	1900 (68)	5000 (180)	9000 (320)	71 (19)	150 (42)	220 (60)
6,3	2000 (71)	5300 (190)	9300 (330)	75 (20)	170 (45)	230 (63)
6,4	2000 (72)	5300 (190)	9600 (340)	75 (20)	170 (45)	240 (64)
12	3600 (130)	10 000 (360)	18 000 (640)	140 (38)	320 (85)	450 (120)

Испытания

Каждый шаровой кран серий 40G и 40 испытывается в заводских условиях азотом под давлением 69 бар (1000 фунтов на кв. дюйм, ман.) или под его максимальным номинальным давлением, если оно меньше 69 бар (1000 фунтов на кв. дюйм, ман.). Максимально допустимый объем утечки через седло при испытаниях составляет 0,1 станд. см³/мин.

Очистка и упаковка

Все краны серий 40G и 40 проходят очистку в соответствии со *Стандартной инструкцией компании Swagelok по очистке и упаковке (SC-10)*, MS-06-62.

Дополнительно предлагается специальная очистка и упаковка в соответствии со *Специальной инструкцией компании Swagelok по очистке и упаковке (SC-11)*, MS-06-63, обеспечивающая соблюдение требований к чистоте изделий, предусмотренных нормативами ASTM G93, уровень C. См. раздел **Варианты исполнения, обеспечивающие соответствие технологическим требованиям**, на стр. A-25.

Двухпозиционные (2-ходовые) краны

Типы движения потока

Прямая и угловая конфигурации для работы в режиме «открыто-закрыто»

Прямая конфигурация

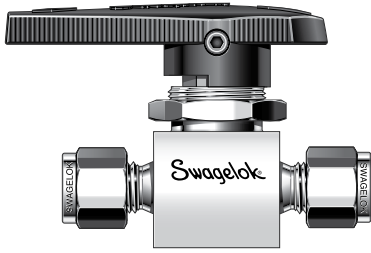

Открыто



Закрыто

Угловая конфигурация

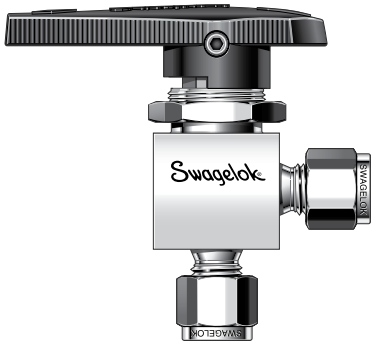

Открыто



Закрыто

Информация по размещению заказа

Краны серии 40G

Выберите код заказа для серии 40G из столбца **Полный код заказа для серии 40G**, затененного голубым цветом.

Пример: **SS-41GS1**

Чтобы заказать кран с уплотнением из полиэтилена сверхвысокой молекулярной массы (UHMWPE), добавьте **E** в код заказа крана.

Пример: SS-41GES1

Краны серии 40

Добавьте обозначение материала к основному коду заказа крана серии 40 из столбца **Основной код заказа для серии 40**, затененного серым цветом.

Материал	Серии кранов	Обозначение
Нерж. сталь 316	44, 45	SS
Сплав 400	41, 42, 43, 44, 45	M
Латунь	41, 42, 43, 44, 45	B

Примеры: **M-42S4**
SS-44S6

Краны угловой конфигурации

Краны угловой конфигурации имеют такие же варианты исполнения и вспомогательные принадлежности, что и краны прямой конфигурации, и отличаются от них номинальными параметрами давления/температуры (стр. А-8), значениями коэффициента расхода и габаритами.

Чтобы заказать кран угловой конфигурации, добавьте **-А** к коду заказа крана с указанным габаритным размером С.

Примеры: SS-43GS4-А
SS-44S6-А

Габариты

Габариты приводятся только для справки и могут изменяться. Указанные габариты соответствуют затяжке гаек на трубных обжимных фитингах Swagelok вручную.

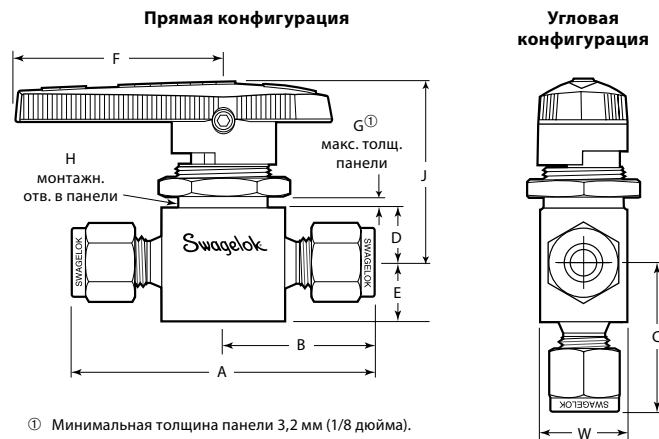

Двухпозиционные (2-ходовые) краны

Торцевые соединения		C _v		Полный код заказа для серии 40G	Основной код заказа для серии 40	Условный проход мм (дюймы)	Габариты, мм (дюймы)									
Вход/выход	Размер	Прямые	Угловые				A	B	C	D	E	F	G	H	J	W
Дюймовые трубные обжимные фитинги Swagelok	1/16 дюйма	0,10	—	SS-41GS1	-41S1	1,32 (0,052)	42,7 (1,68)	21,3 (0,84)	—	8,6 (0,34)	7,1 (0,28)	28,4 (1,12)	6,4 (1/4)	15,1 (19/32)	34,5 (1,36)	14,7 (0,58)
	1/8 дюйма	0,20	0,15	SS-41GS2	-41S2	2,36 (0,093)	51,1 (2,01)	25,7 (1,01)	24,6 (0,97)	8,6 (0,34)	7,1 (0,28)	28,4 (1,12)	6,4 (1/4)	15,1 (19/32)	34,5 (1,36)	14,7 (0,58)
	1/4 дюйма	0,60	0,35	SS-42GS4	-42S4	3,18 (0,125)	56,1 (2,21)	27,9 (1,10)	27,2 (1,07)	8,6 (0,34)	7,1 (0,28)	28,4 (1,12)	6,4 (1/4)	15,1 (19/32)	34,5 (1,36)	14,7 (0,58)
		1,4	0,90	SS-43GS4	-43S4	4,75 (0,187)	60,7 (2,39)	30,5 (1,20)	29,7 (1,17)	11,2 (0,44)	9,7 (0,38)	38,9 (1,53)	4,8 (3/16)	19,8 (25/32)	37,3 (1,47)	19,8 (0,78)
	3/8 дюйма	1,5	0,90	SS-43GS6	-43S6	4,75 (0,187)	65,5 (2,58)	32,8 (1,29)		11,2 (0,44)	9,7 (0,38)	38,9 (1,53)	4,8 (3/16)	19,8 (25/32)	37,3 (1,47)	19,8 (0,78)
		6,0	2,0	—	-44S6	7,14 (0,281)	77,5 (3,05)	38,6 (1,52)	36,3 (1,43)	14,2 (0,56)		50,8 (2,00)	9,5 (3/8)	28,6 (1 1/8)	52,6 (2,07)	28,4 (1,12)
	1/2 дюйма	12	4,6	—	-45S8	10,3 (0,406)	99,6 (3,92)	49,8 (1,96)	44,2 (1,74)	17,5 (0,69)		76,2 (3,00)	9,5 (3/8)	38,1 (1 1/2)	61,7 (2,43)	38,1 (1,50)
	3/4 дюйма	6,4	3,8	—	-45S12	10,3 (0,406)	99,6 (3,92)	49,8 (1,96)	44,2 (1,74)	17,5 (0,69)		76,2 (3,00)	9,5 (3/8)	38,1 (1 1/2)	61,7 (2,43)	38,1 (1,50)
Метрические трубные обжимные фитинги Swagelok	3 мм	0,20	0,15	SS-41GS3MM	-41S3MM	2,36 (0,093)	51,1 (2,01)	25,7 (1,01)	24,6 (0,97)	8,6 (0,34)	7,1 (0,28)	28,4 (1,12)	6,4 (1/4)	15,1 (19/32)	34,5 (1,36)	14,7 (0,58)
	6 мм	0,60	0,35	SS-42GS6MM	-42S6MM	3,18 (0,125)	56,1 (2,21)	27,9 (1,10)	27,2 (1,07)	8,6 (0,34)	7,1 (0,28)	28,4 (1,12)	6,4 (1/4)	15,1 (19/32)	34,5 (1,36)	14,7 (0,58)
		1,4	0,90	SS-43GS6MM	-43S6MM	4,75 (0,187)	60,7 (2,39)	30,5 (1,20)	29,7 (1,17)	11,2 (0,44)	9,7 (0,38)	38,9 (1,53)	4,8 (3/16)	19,8 (25/32)	37,3 (1,47)	19,8 (0,78)
	8 мм	1,5	0,90	SS-43GS8MM	-43S8MM	4,75 (0,187)	62,5 (2,46)	31,2 (1,23)	30,5 (1,20)	11,2 (0,44)	9,7 (0,38)	38,9 (1,53)	4,8 (3/16)	19,8 (25/32)	37,3 (1,47)	19,8 (0,78)
	10 мм	6,0	2,0	—	-44S10MM	7,14 (0,281)	78,0 (3,07)	38,9 (1,53)	36,3 (1,43)	14,2 (0,56)		50,8 (2,00)	9,5 (3/8)	28,6 (1 1/8)	52,6 (2,07)	28,4 (1,12)
	12 мм	12	4,6	—	-45S12MM	10,3 (0,406)	99,6 (3,92)	49,8 (1,96)	44,2 (1,74)	17,5 (0,69)		76,2 (3,00)	9,5 (3/8)	38,1 (1 1/2)	61,7 (2,43)	38,1 (1,50)
Внутренняя резьба NPT	1/8 дюйма	0,50	0,30	SS-42GF2	-42F2	3,18 (0,125)	41,4 (1,63)	20,6 (0,81)		8,6 (0,34)	7,1 (0,28)	28,4 (1,12)	6,4 (1/4)	15,1 (19/32)	34,5 (1,36)	14,7 (0,58)
		1,2	0,70	SS-43GF2	-43F2	4,75 (0,187)	50,8 (2,00)	25,4 (1,00)		11,2 (0,44)	9,7 (0,38)	38,9 (1,53)	4,8 (3/16)	19,8 (25/32)	37,3 (1,47)	19,8 (0,78)
	1/4 дюйма	0,90	0,75	SS-43GF4	-43F4	4,75 (0,187)	52,3 (2,06)	26,2 (1,03)		11,2 (0,44)	9,7 (0,38)	38,9 (1,53)	4,8 (3/16)	19,8 (25/32)	37,3 (1,47)	19,8 (0,78)
		3,0	1,7	—	-44F4	7,14 (0,281)	63,5 (2,50)	31,8 (1,25)		14,2 (0,56)		50,8 (2,00)	9,5 (3/8)	28,6 (1 1/8)	52,6 (2,07)	28,4 (1,12)
	3/8 дюйма	2,6	1,5	—	-44F6	7,14 (0,281)	63,5 (2,50)	31,8 (1,25)		14,2 (0,56)		50,8 (2,00)	9,5 (3/8)	28,6 (1 1/8)	52,6 (2,07)	28,4 (1,12)
	1/2 дюйма	6,3	3,5	—	-45F8	10,3 (0,406)	79,2 (3,12)	39,6 (1,56)		17,5 (0,69)		76,2 (3,00)	9,5 (3/8)	38,1 (1 1/2)	61,7 (2,43)	38,1 (1,50)
Внутренняя коническая резьба ISO/BSP	1/4 дюйма	0,90	—	SS-43GF4RT	-43F4RT	4,75 (0,187)	52,3 (2,06)	26,2 (1,03)	—	11,2 (0,44)	9,7 (0,38)	38,9 (1,53)	4,8 (3/16)	19,8 (25/32)	37,3 (1,47)	19,8 (0,78)
	3/8 дюйма	2,6	—	—	-44F6RT	7,14 (0,281)	63,5 (2,50)	31,8 (1,25)	—	14,2 (0,56)		50,8 (2,00)	9,5 (3/8)	28,6 (1 1/8)	52,6 (2,07)	28,4 (1,12)
	1/2 дюйма	6,3	—	—	-45F8RT	10,3 (0,406)	79,2 (3,12)	39,6 (1,56)	—	17,5 (0,69)		76,2 (3,00)	9,5 (3/8)	38,1 (1 1/2)	61,7 (2,43)	38,1 (1,50)
Наружная резьба NPT	1/4 дюйма	1,2	0,75	SS-43GM4	-43M4	4,75 (0,187)	50,8 (2,00)	25,4 (1,00)	26,2 (1,03)	11,2 (0,44)	9,7 (0,38)	38,9 (1,53)	4,8 (3/16)	19,8 (25/32)	37,3 (1,47)	19,8 (0,78)
Наружная резьба NPT/трубный обжимной фитинг Swagelok	1/4 дюйма	1,6	0,75	SS-43GM4-S4	-43M4-S4	4,75 (0,187)	55,9 (2,20)	30,5 (1,20)	26,2 (1,03)	11,2 (0,44)	9,7 (0,38)	38,9 (1,53)	4,8 (3/16)	19,8 (25/32)	37,3 (1,47)	19,8 (0,78)
Фитинги с торц. уплотнением VCO	1/4 дюйма	0,60	0,35	SS-42GVCO4	-42VCO4	3,18 (0,125)	44,4 (1,75)	22,4 (0,88)	23,9 (0,94)	11,2 (0,44)	9,7 (0,38)	28,4 (1,12)	3,2 (1/8)	15,1 (19/32)	34,5 (1,36)	19,8 (0,78)
		2,4	0,90	SS-43GVCO4	-43VCO4	4,75 (0,187)	47,8 (1,88)	23,9 (0,94)				38,9 (1,53)	4,8 (3/16)	19,8 (25/32)	37,3 (1,47)	
Встроенные фитинги с торц. уплотнением VCR* с наружной резьбой	1/4 дюйма	0,60	0,35	SS-42GVCR4	-42VCR4	3,18 (0,125)	54,1 (2,13)	26,9 (1,06)	27,7 (1,09)	11,2 (0,44)	9,7 (0,38)	28,4 (1,12)	3,2 (1/8)	15,1 (19/32)	34,5 (1,36)	19,8 (0,78)
		2,4	0,90	SS-43GVCR4	-43VCR4	4,75 (0,187)		38,9 (1,53)	4,8 (3/16)			19,8 (25/32)	37,3 (1,47)			
	1/2 дюйма	6,0	—	—	-44VCR8 ^①	7,14 (0,281)	73,2 (2,88)	36,6 (1,44)	—	14,2 (0,56)		50,8 (2,00)	9,5 (3/8)	28,6 (1 1/8)	52,6 (2,07)	38,1 (1,50)
		12	—	—	-45VCR8 ^①	10,3 (0,406)	79,2 (3,12)	39,6 (1,56)	—	17,5 (0,69)		76,2 (3,00)	9,5 (3/8)	38,1 (1 1/2)	61,7 (2,43)	

① Не рекомендуется для крепления на панель.